

技术要求:

- 1、机械加工余量允许范围6-8mm;
- 2、铸件内部不许有缩松、缩孔, 表面不许有飞边、毛刺;
- 3、硬度要求: 200-250HB
- 4、未注圆角, 外圆角R6-R8, 内圆角R10-R15;
- 5、尺寸公差等级: CT11.

√(√,√,√)

				材质: QT600-3			Y滑块	
							铸造零件图	
设计	更改	审核	日期	阶段	重量	比例		
绘图		批准		重量	1656kg	1:1		
审核				共8张 第6张				
工艺		批准						

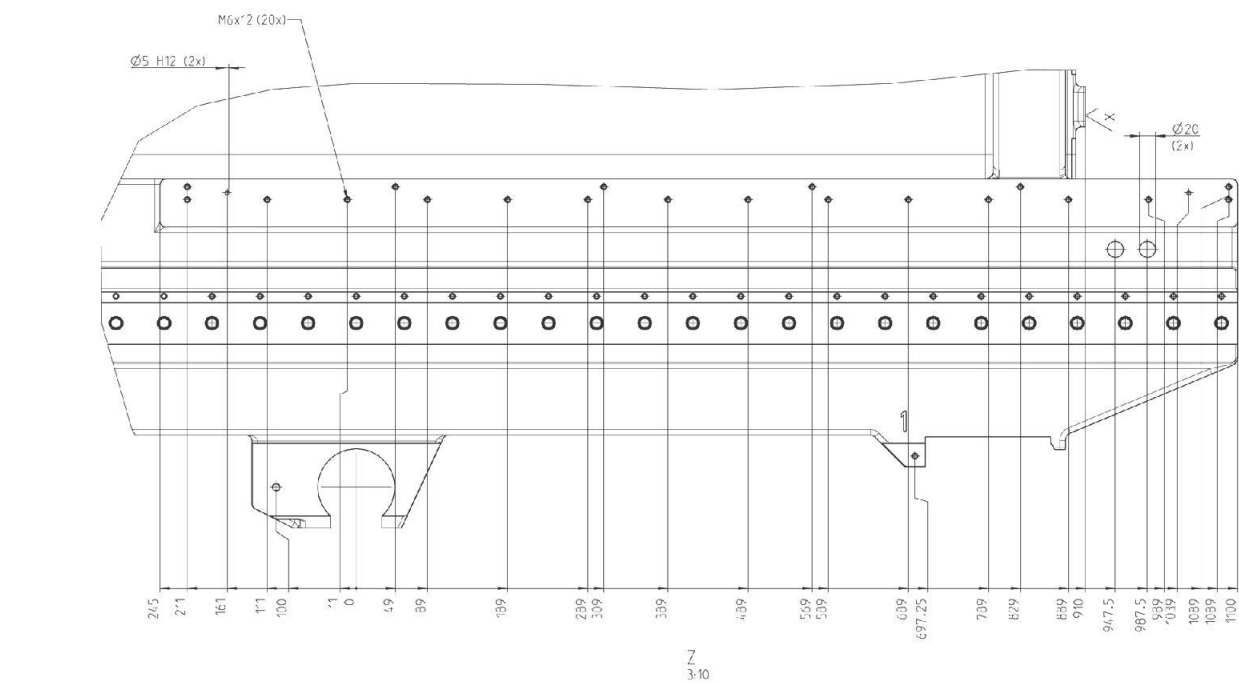
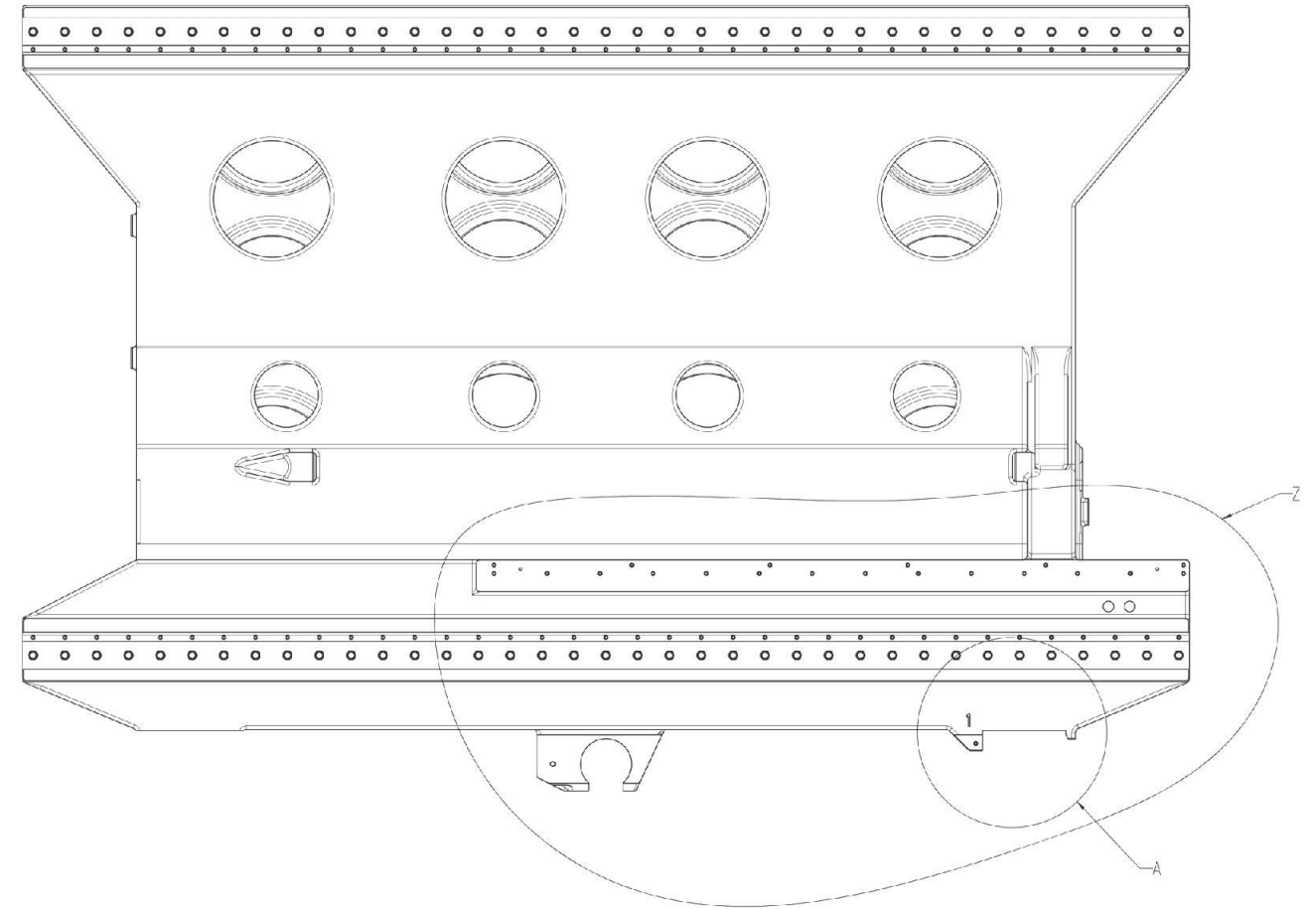
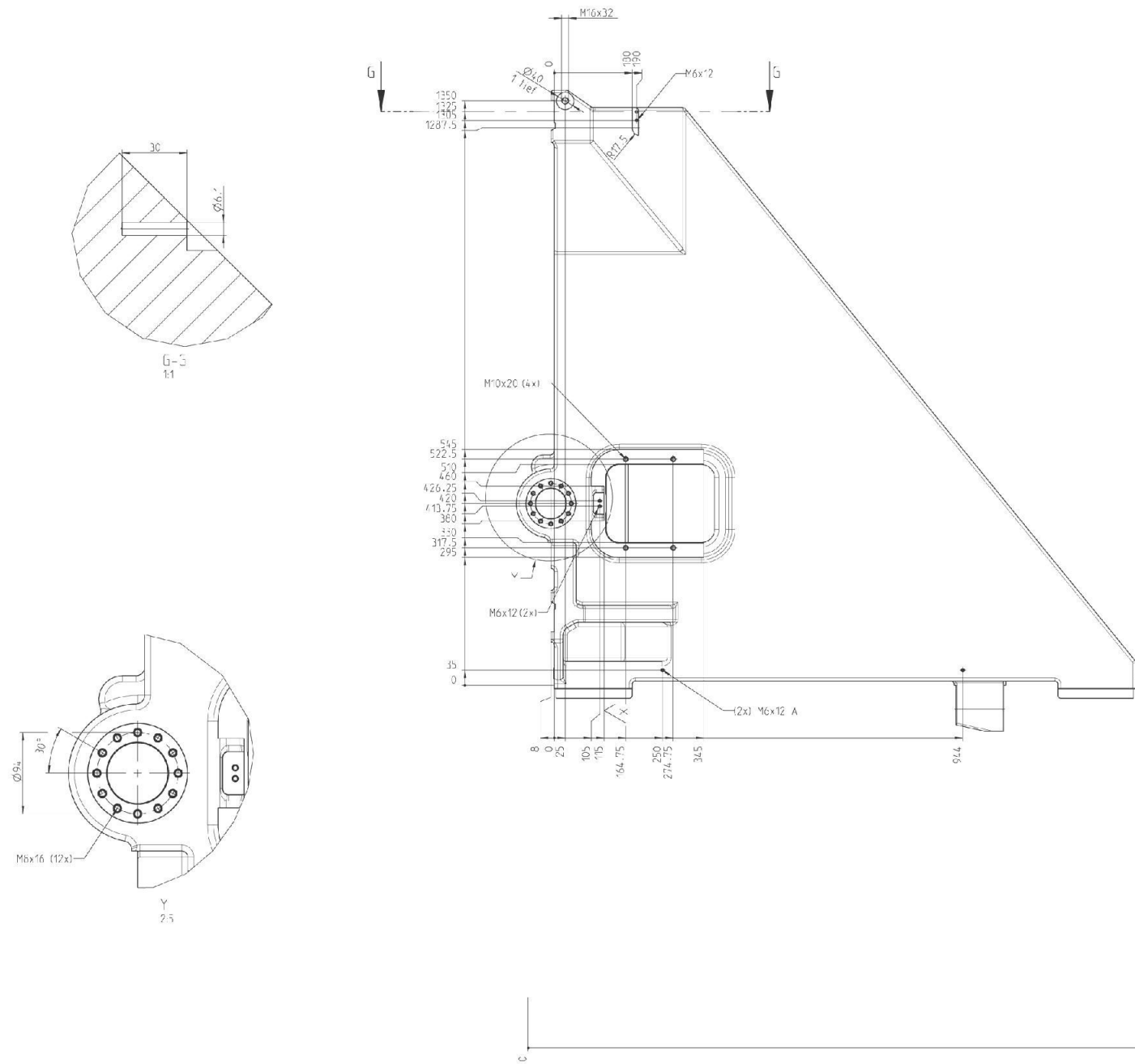

技术要求:

- 1、机械加工余量允许范围6-8mm;
- 2、铸件内部不许有缩松、缩孔, 表面不许有飞边、毛刺;
- 3、硬度要求: 200-250HB
- 4、未注圆角, 外圆角R6-R8, 内圆角R10-R15;
- 5、尺寸公差等级: CT11。

√(√,√,√)

				材质: QT600-3		V滑块	
						铸造零件图	
设计	审核	签名	日期	阶段标记	重量	比例	
绘图	审核	市定			1656kg	1:1	
工艺	批准			共8张 第3张			